

# CLAYMORE

V1040

● WARM GRAY ○ BLACK

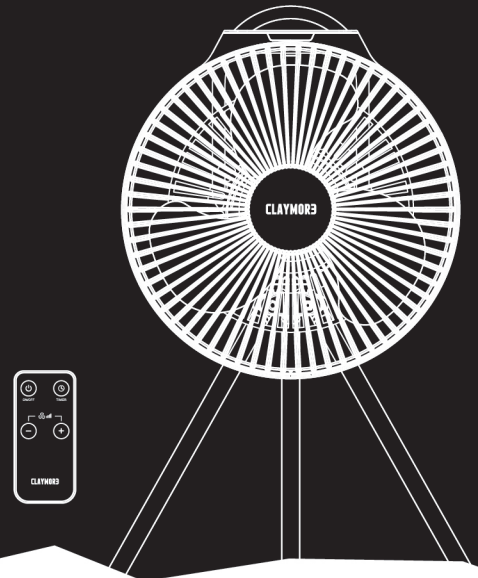

## • Components

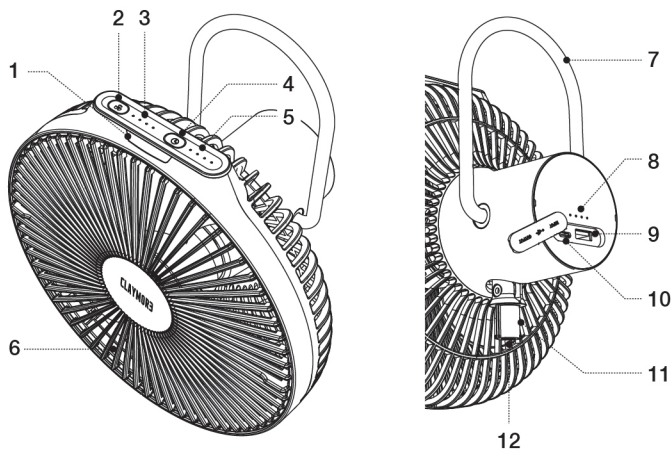

No.	Name
1	Signal receiving window
2	Fan power Wind speed control button
3	Wind speed indicator
4	Timer setting button
5	Timer indicator
6	Safety cage
7	Handle wire
8	Charging indicator / Battery Level Check
9	USB Out port (for power bank)
10	Power In port (for charging main body)
11	Tripod connection
12	Tripod socket (1/4 inch)

## • Contents

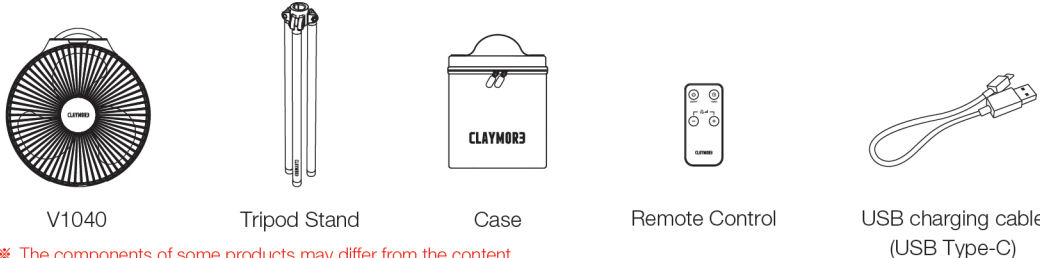

※ The components of some products may differ from the content.

## ⚠ Caution

- 1) When using product for the first time or storing for an extended period, please charge the battery fully.
- 2) Overheating due to continuous use for an extended time may cause safety accidents such as product failure, fire, etc.  
After 3-4 hours of continuous use, give some time to allow product to cool down.
- 3) Do not put objects or fingers into the operating fan. (Be careful of hair getting caught.)
- 4) Keep it out of the reach of children. (For children under the age of 10, please use under adult supervision.)
- 5) Do not disassemble, modify, or repair on your own.
- 6) Be careful in wet environments (bathrooms). Discontinue use if it has water damage.
- 7) If the temperature rises or the outer appearance deforms during charging, discontinue use and contact a customer center.
- 8) Do not use it in high-temperature environments (near fires or heating appliances).  
It may cause an explosion or ignition.
- 9) Do not bend more than the permitted angle adjustment. This may cause damage to the product.
- 10) Do not use if it exceeds the operating temperature range (-10°C-40°C).
- 11) Avoid storing or using in vehicles that are exposed to direct sunlight.  
It may cause explosion or product malfunction.
- 12) Do not charge it in contact with easily flammable materials like carpets or blankets.
- 13) After use, be sure to turn off the power for storage.
- 14) If the product is dropped or exposed to physical shock, damage may accumulate inside the product and unexpected malfunctions may occur even during normal use. Be careful not to apply physical shocks to the main unit.

## • Instructions

### Fan Power and Wind Speed Control

- When the speed button is pressed, it changes in the order of 1-2-3-4-OFF.
- The indicator on the right side of the button lights up when the fan is on.

#### Wind Speed Indicator

● ○ ○ ○	1 level per button press	1 (Ultra low)
● ● ○ ○		2 (Low)
● ● ● ○		3 (Medium)
● ● ● ●		4 (High)
○ ○ ○ ○		Turn off

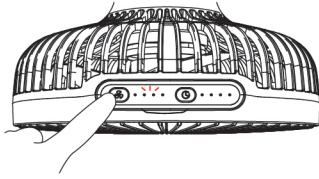

### Setting Timer

- After starting the fan, press the timer button to set the timer for 1 hour-2 hours-3 hours-4 hours.
- The indicator on the right side of the button lights up when the fan is on.

#### Timer Indicator

● ○ ○ ○	1 level per button press	1 hour
● ● ○ ○		2 hour
● ● ● ○		3 hour
● ● ● ●		4 hour
○ ○ ○ ○		Turn off

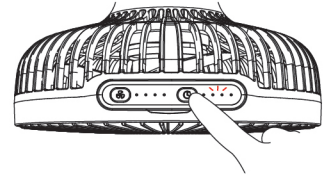

### Charging

Open the rubber cover on the back of the main unit and connect the USB cable to the charging port to initiate charging. When charging, battery indicator will flicker in 4 steps to show remaining battery. All 4 indicators will turn on when fully charged.

Battery Indicator	Charging	Motion
● ● ○ ○	0~25%	Flickers
● ● ● ○	25~50%	
● ● ● ●	50~75%	
● ● ● ●	75~99%	
● ● ● ●	Fully charged	Stops

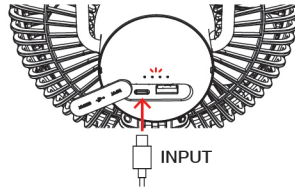

### • How to Separate and Clean the Safety Cage

Hold the head as shown in the figure above and turn the outer side of the front safety cage counterclockwise to separate it.

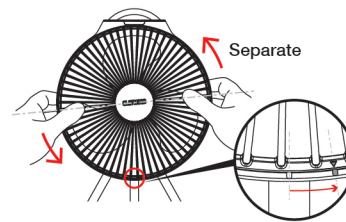

Place the separated safety cage back into the head, turn it clockwise, and when clicked, it is affixed. When the arrow on the bottom and the slot are aligned, it is mounted correctly.

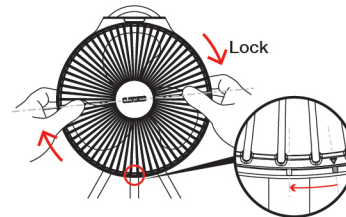

### Checking Battery Level

When power (wind speed) button on product or remote control is pressed while fan is activated, battery indicator on the back displays remaining battery for 30 seconds.

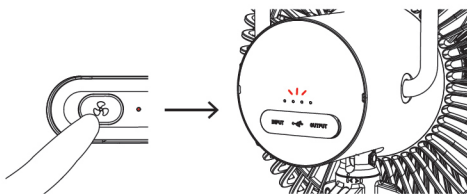

### Power Bank Function (external USB charging)

Charging starts automatically if you plug the charging cable included or any other charging cable provided (smart phone, tablet, PC, etc.) into the USB Out port of the product. (On: Battery indicator is on)

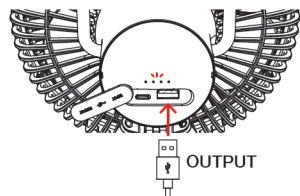

※ Charging time may vary depending on the battery capacity of the product, external devices, and the external environment.

The safety cage can be washed with water after separation. After washing, dry it well before re-mounting it onto the main unit. Do not wash the main unit with water. Please wipe it with wet tissue or dry cloth.

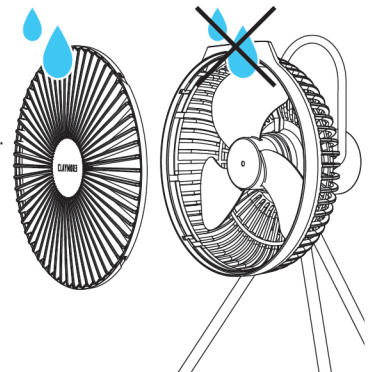

※ Be sure to turn off the power when separating the safety cage.  
 ※ The blades cannot be separated.

### Remote Control

Aim the remote control at the receiving window of the main unit. There is a built-in magnet on the back of the product. When the remote controller is not being used, attach it as shown in the figure.

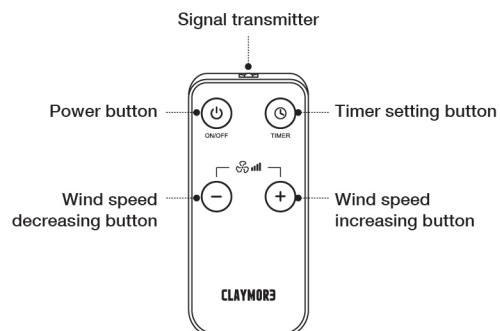
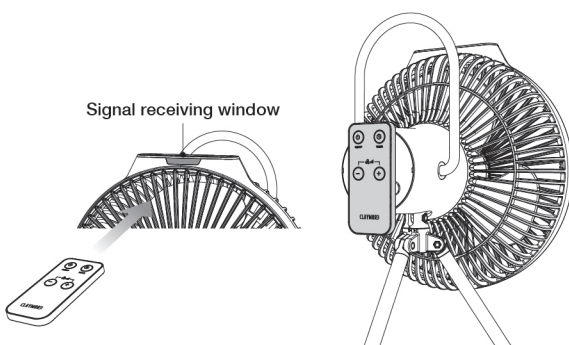

## • Installation

### Tripod Stand

Insert the tripod stand according to the tripod connection groove and turn right to fix it as shown in the figure below. You can set and use it at the desired height by adjusting the leg angle.

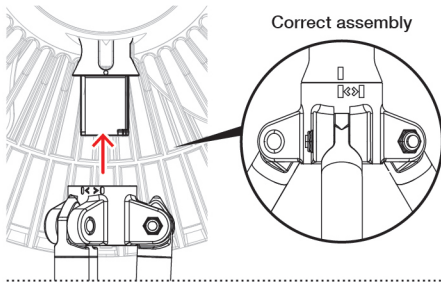

### Tripod Socket

In addition to the tripod provided, it can be mounted on other tripods. Compatible with all accessories using 1/4 inch screws.

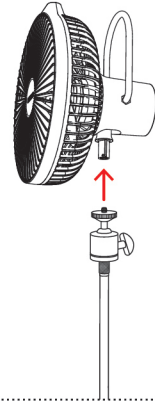

### Angle Adjustment

The angle of the head can be adjusted up to 60 degrees. Left and right adjustment of head is not available. If you force it to adjust the angle, it may damage the product.

※ If the angle adjustment part becomes loose, use a hexagon wrench to tighten it.

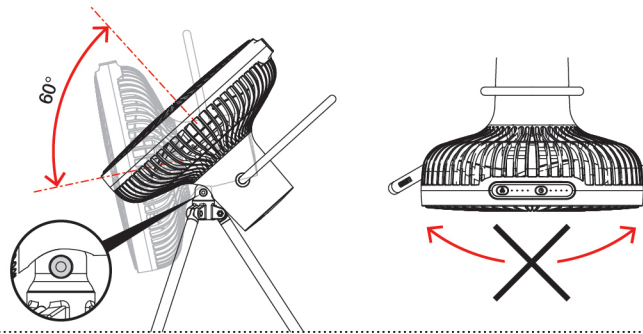

### Handle, Stand & Hook

There is a handle at the back of the product to make it convenient to carry around. When using it without a tripod, it can be used as a cradle, and it can be used upside down by connecting a carabiner.

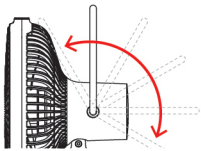

⚠ When adjusting the angle of the handle, be careful not to get fingers caught between the handle and the body.



※ Can be used as a tent or tarp fan when camping.

# CLAYMORE3

## Specification

Product Name	V1040
Model No.	CLFN-GL-V1040WG / BK
Run Time	7 - 32 hrs
Charging Time	5.5 hrs
Battery	10,400 mAh @3.6V
Power	USB-C port (Input): 5V 2A / USB-A port (Output): 5V 1A
Max Airflow	6.4 m/s
Speed Setting	4 steps
Timer	1 - 4 hrs
Dimensions	282 x 252 x 410 mm (11.1 x 9.9 x 16.1 inch)
Weight	910 g (2.01 lbs)

※ Operating time may vary depending on the battery capacity and external environment.

## Warranty

Item	V1040
Model No.	CLFN-GL-V1040WG / BK

1) Claymore or authorized service center will repair any product failure under normal operating conditions during the warranty period at no cost. However, there may be charges associated with shipping or handling.  
2) Warranty period: 1 year

### Charged Service

1) Damage caused when the warranty period is over.  
2) Damage caused due to the user's mishandling, abuse, or improper operation.  
3) Damage caused by arbitrary or personal repair or disassemble in unauthorized service center.  
4) Damage from input electricity or cable defect.  
5) Damage caused by natural disaster.

## CLAYMORE3

### Headquarter

Prism Inc.  
221, Pyeongcheon-ro, Bupyeong-gu, Incheon 21314, Republic of Korea

### R&D Center

Prism Inc.  
20, Magokjungang 8-ro 1-gil, Gangseo-gu, Seoul 07795, Republic of Korea

### Claymore USA Inc.

2552 Walnut Ave. Suite 145, Tustin, CA 92780, USA  
info@claymoreoutdoor.com · www.claymoreoutdoor.com



Origin : Designed by Prism in Korea / Made in China

# CLAYMORE

V1040

● GRIS CÁLIDO ○ NEGRO

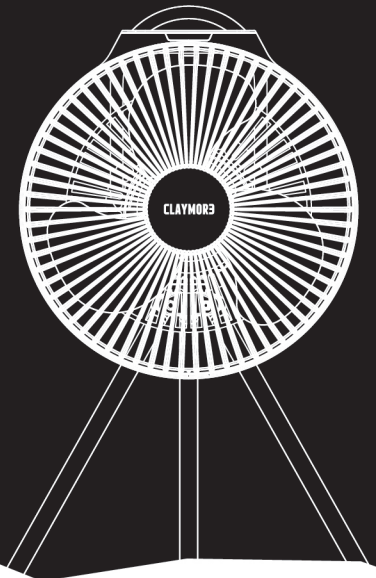

## • Descripción del producto

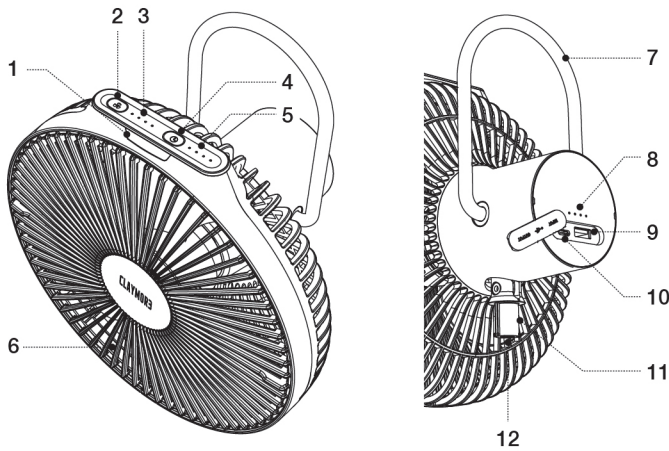

Número	Nombre
1	Receptor de control remoto
2	Botón de encendido/ Botón del control de velocidad del viento
3	Luz indicadora de velocidad del viento
4	Botón de configuración del temporizador
5	Indicador de temporizador
6	Rejilla de seguridad delantera
7	Mango metálico
8	Indicador de batería restante
9	Puerto de salida USB (para banco de energía)
10	Puerto de entrada USB (para carga del ventilador)
11	Conexión de trípode
12	Zócalo para trípode (1/4 de pulgada)

## • Contenidos de la caja

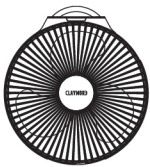

V1040



Soporte de trípode



Estuche



Control remoto

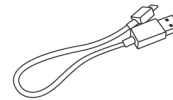

Cable de carga  
(USB tipo C)

※ Los componentes de algunos productos pueden diferir del contenido.

## ⚠ Precauciones

- 1) Cuando utilice el producto por primera vez o lo almacene durante un período prolongado, cargue completamente la batería
- 2) Pueden ocurrir accidentes de seguridad, como fallas del producto o incendios, debido al sobrecalentamiento que se produce durante el uso continuo a largo plazo. Espere a que el producto se enfríe después de 3 a 4 horas de uso continuo.
- 3) Tenga cuidado de no permitir que sustancias extrañas o dedos entren en el ventilador en funcionamiento (Tenga cuidado de no engancharse el pelo).
- 4) Manténgalo fuera del alcance de los niños (Para niños menores de 10 años, utilícelo bajo la supervisión de un adulto).
- 5) No desmonte ni modifique el producto.
- 6) Tenga cuidado en ambientes húmedos (por ejemplo, baño) o inundaciones. Deje de usarlo en caso de contacto con el agua.
- 7) Si la temperatura aumenta o la apariencia externa se deforma durante la carga, deje de usarlo y comuníquese con un centro de atención al cliente.
- 8) No lo utilice en ambientes con una temperatura elevada como incendios o equipos de calefacción. Puede causar explosión e ignición.
- 9) Al ajustar el ángulo, no lo doble con fuerza, ya que puede causar daños al producto.
- 10) No lo utilice si el producto supera el rango de temperatura de funcionamiento (-10 °C a 40 °C).
- 11) No lo deje en lugares tales como un vehículo expuesto a la luz directa del sol. Puede provocar una explosión y un mal funcionamiento.
- 12) No cargue sobre materiales inflamables como alfombras o mantas.
- 13) Después de usarlo, apague el producto con el botón de apagado. De lo contrario, puede provocar fugas.
- 14) Dejar caer o golpear el producto puede provocar daños internos, lo que causará fallos inesperados durante su uso normal.  
Tenga cuidado de no aplicar golpes al cuerpo.

## • Operación

### Botón de encendido/ Control de velocidad del viento

- Cuando presiona el botón de velocidad del viento, funciona en el orden 1-2-3-4-APAGADO.
- Cuando el ventilador está funcionando, se enciende la luz a la derecha del botón.

#### Luz indicadora de velocidad del viento

● ○ ○ ○	1 nivel por pulsación de botón	Nivel 1 (Súper brisa)
● ● ○ ○		Nivel 2 (Brisa)
● ● ● ○		Nivel 3 (Suave)
● ● ● ●		Nivel 4 (Fuerte)
○ ○ ○ ○		APAGADO

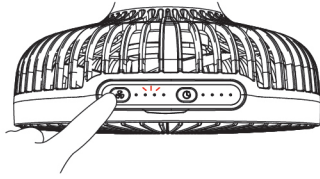

### Configuración del temporizador

- Después de encender el ventilador, presione el botón del temporizador para configurar el temporizador en 1 hora - 2 horas - 3 horas - 4 horas.
- Cuando el ventilador se enciende, se enciende la luz indicadora a la derecha del botón.

#### Indicador del temporizador

● ○ ○ ○	1 nivel por pulsación de botón	1 hora
● ● ○ ○		2 horas
● ● ● ○		3 horas
● ● ● ●		4 horas
○ ○ ○ ○		APAGADO

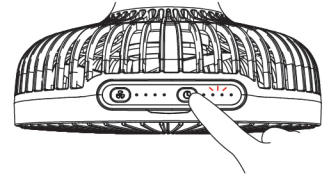

### Método de carga

Abra la cubierta de goma en la parte posterior de la unidad principal y conecte el cable USB al puerto de carga para iniciar la carga. Durante la carga, el indicador de batería parpadea en 4 niveles para indicar la capacidad restante de la batería. Cuando la batería está completamente cargada, la luz de estado permanece encendida sin parpadear.

Luz indicadora	Porcentaje de capacidad	Estado
● ○ ○ ○	0-25%	Parpadeos
● ● ○ ○	25-50%	
● ● ● ○	50-75%	
● ● ● ●	75-99%	
● ● ● ●	Completamente cargado	Encendidas

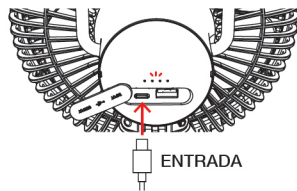

### Comprobación del nivel de la batería

Cuando presiona el botón de encendido del ventilador (velocidad del viento) o el botón de encendido en el mando a distancia, el nivel de batería restante se mostrará en la luz indicadora en la parte posterior de la unidad principal durante 30 segundos.

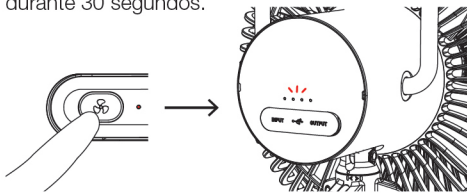

### Función de banco de energía (Carga de dispositivos USB externos)

Cuando conecte el cable de carga o el cable de carga del dispositivo USB (teléfonos inteligentes, tableta, etc.) al puerto correcto, la carga comenzará automáticamente.

(Cargando: se enciende el indicador de batería restante.)

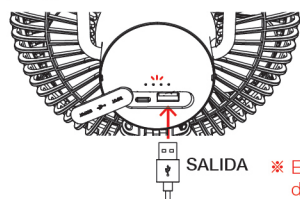

※ El tiempo de carga puede variar según la capacidad de la batería y el entorno externo.

## • Cómo separar y limpiar la red de seguridad

Sostenga la cabeza como se muestra en la imagen y gire el exterior de la rejilla delantera en sentido antihorario para separarla.

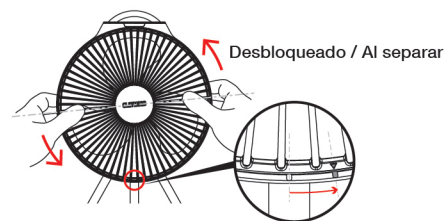

Inserte la rejilla retirada en el cabezal y gírela en el sentido de las agujas del reloj hasta que haga clic.

Cuando la flecha en la parte inferior coincide con la ranura, está correctamente montado.

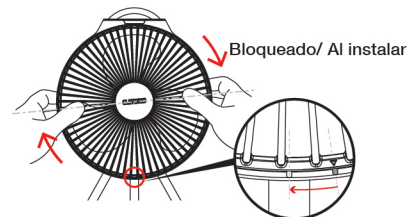

La rejilla es desmontable y se puede limpiar con agua. Después de lavarlo y secarlo bien, vuelva a montarlo en el cuerpo principal. No lave la unidad principal con agua. Por favor límpiela con un pañuelo húmedo o un paño seco.

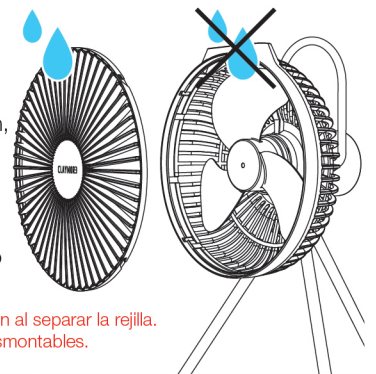

※ Asegúrese de apagar la alimentación al separar la rejilla.  
 ※ Las aspas del ventilador no son desmontables.

### Control remoto

Apunte el control remoto a la ventana del receptor de la unidad principal. Hay un imán integrado en la parte posterior del producto. Cuando no lo utilice, péguelo en el imán que se muestra.

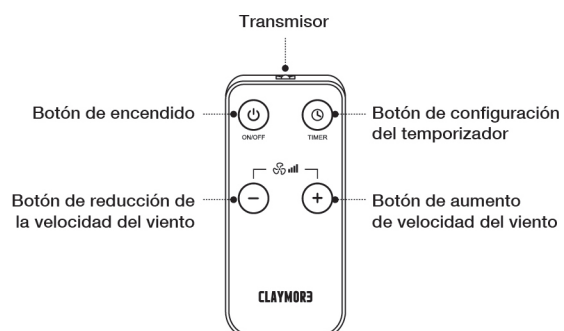
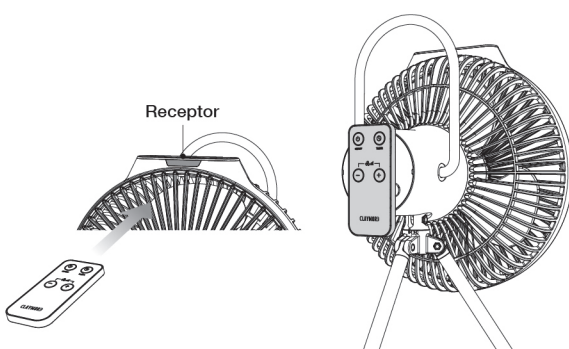

## • Manual de instalación

### Colocar un soporte de trípode

Inserte el soporte de trípode en la ranura de conexión del trípode, luego gírelo en el sentido de las agujas del reloj para asegurarlo como se muestra en la siguiente imagen. Puede ajustar el ángulo de las patas a la altura deseada.

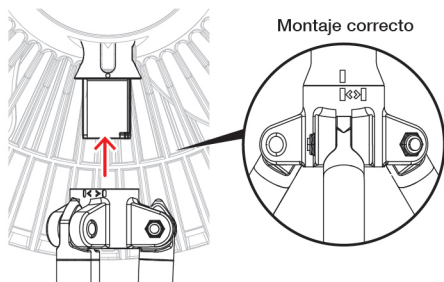

### Usar un zócalo para trípode

Se puede montar en otros trípodes además del proporcionado. Se puede utilizar con todos los accesorios de tornillos de 1/4 de pulgada.

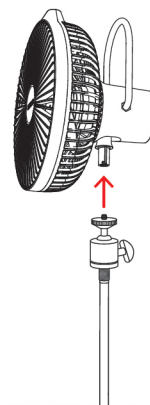

### Ajuste de ángulo

El ángulo de la cabeza se puede ajustar hasta 60 grados, lo que le permite ajustar la dirección del viento a la dirección deseada. La cabeza no se puede girar hacia la izquierda o hacia la derecha. Al ajustar el ángulo, no lo doble con fuerza, ya que puede causar daños al producto.

※ Si se afloja la pieza de ajuste del ángulo, apriétela con una llave hexagonal.

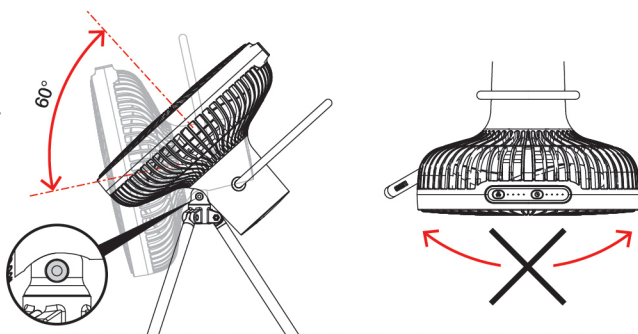

### Mango, Soporte y Gancho

El asa arqueada de la parte posterior facilita su transporte.

Cuando use el cuerpo principal solo sin trípode, puede usarlo como soporte o puede colocar un mosquetón y colgarlo boca abajo.

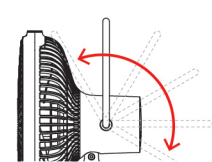

⚠ Al ajustar el ángulo del mango, tenga cuidado de no pillarse los dedos entre el mango y el cuerpo principal.

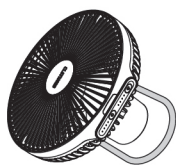
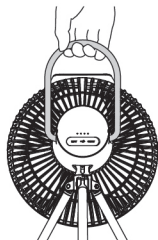

※ Se puede utilizar como tienda de campaña o ventilador de lona al acampar.

## CLAYMORE

### Especificaciones

Nombre	V1040
Número de modelo	CLFN-GL-V1040WG / BK
Tiempo de funcionamiento	7 - 32 hrs
Tiempo de carga	5.5 hrs
Single	10,400 mAh @3.6V
De entrada y salida	USB-C port (Input): 5V 2A / USB-A port (Output): 5V 1A
Aire máximo	6.4 m/s
Ajuste de velocidad	4 steps
Temporizador	1 - 4 hrs
Tamaño	282 x 252 x 410 mm (11.1 x 9.9 x 16.1 inch)
Peso	910 g (2.01 lbs)

※ Los tiempos de funcionamiento y carga pueden variar según la capacidad de la batería y el entorno externo.

### Garantía

Modelo	V1040
Número de modelo	CLFN-GL-V1040WG / BK

1) Los defectos funcionales que se produzcan durante el uso normal se repararán sin cargo dentro del período de garantía de calidad. Si la reparación no es posible, lo cambiaremos por un producto nuevo.  
2) Período de garantía de calidad: 2 años

#### Exclusiones de la garantía

1) Daños causados al finalizar el período de garantía.  
2) Daños causados por mal manejo, abuso u operación inadecuada por parte del usuario.  
3) Daños causados por reparación arbitraria o personal o desmontaje en un centro de servicio no autorizado.  
4) Daños por entrada de electricidad o defecto del cable.  
5) Daños causados por desastres naturales.

## CLAYMORE

#### Headquarter

Prism Inc.  
221, Pyeongcheon-ro, Bupyeong-gu, Incheon 21314, Republic of Korea

#### R&D Center

Prism Inc.  
20, Magokjungang 8-ro 1-gil, Gangseo-gu, Seoul 07795, Republic of Korea

#### Claymore USA Inc.

2552 Walnut Ave. Suite 145, Tustin, CA 92780, USA  
info@claymoreoutdoor.com · www.claymoreoutdoor.com



Origin : Designed by Prism in Korea / Made in China

# CLAYMORE

V1040

● GRIS CHAUD ○ NOIR

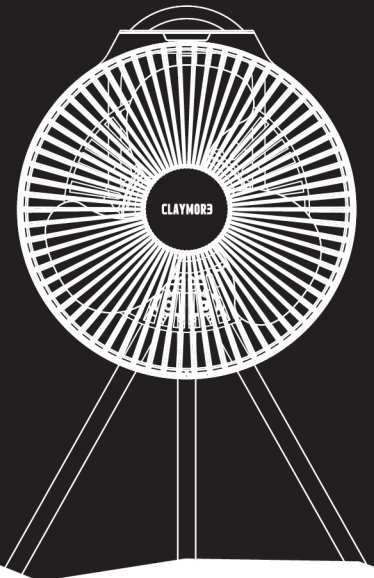

## • Composants

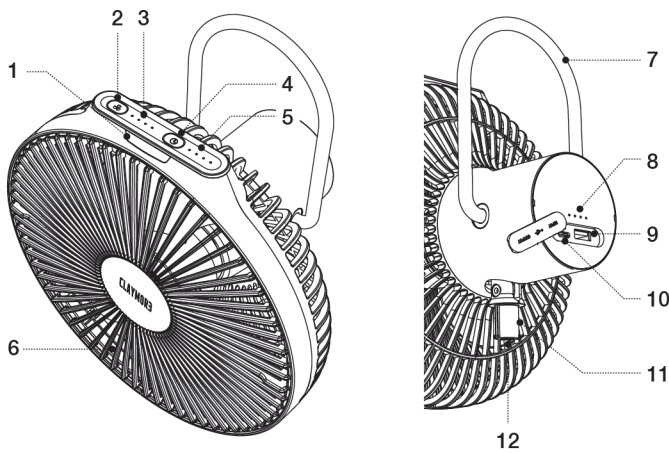

n°	Nom
1	Fenêtre de réception du signal
2	Puissance du ventilateur Bouton de contrôle de la vitesse du vent
3	Indicateur de vitesse du vent
4	Bouton de réglage de la minuterie
5	Indicateur de minuterie
6	Cage de sécurité
7	Câble de la poignée
8	Indicateur de charge / Vérification du niveau de la batterie
9	Port de sortie USB (batterie portable)
10	Port d'alimentation (pour charger le corps principal)
11	Connexion au trépied
12	Douille pour trépied (1/4")

## • Contenu

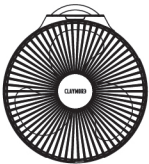

V1040



Trépied



Boîtier



Télécommande

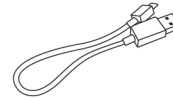

Câble de charge USB  
(USB Type-C)

※ Los componentes de algunos productos pueden diferir del contenido.

## ⚠ Attention

- 1) Lorsque vous utilisez le produit pour la première fois ou que vous le stockez pendant une période prolongée, chargez complètement la batterie.
- 2) Une surchauffe due à une utilisation continue pendant une période prolongée peut provoquer des accidents de sécurité tels qu'une défaillance du produit, un incendie, etc. Après 3 à 4 heures d'utilisation continue, laissez le produit refroidir.
- 3) Ne pas mettre d'objets ou de doigts dans le ventilateur en fonctionnement. (Attention aux cheveux qui peuvent se prendre dedans).
- 4) Tenir hors de portée des enfants. (Pour les enfants de moins de 10 ans, veuillez utiliser le produit sous la surveillance d'un adulte).
- 5) Ne pas démonter, modifier ou réparer soi-même.
- 6) Soyez prudent dans les environnements humides (salles de bains). Cessez de l'utiliser s'il a subi des dégâts liés à l'eau.
- 7) Si la température augmente ou si l'aspect extérieur se déforme pendant la charge, cessez d'utiliser l'appareil et contactez un centre de service après-vente.
- 8) Ne pas l'utiliser dans un environnement à haute température (à proximité d'un feu ou d'un appareil de chauffage). Cela pourrait provoquer une explosion ou une combustion.
- 9) Ne pas plier plus que l'angle de réglage autorisé. Cela pourrait endommager le produit.
- 10) Ne pas utiliser si sa température dépasse la plage de fonctionnement (-10 °C à 40 °C).
- 11) Éviter de stocker ou d'utiliser l'appareil dans des véhicules exposés à la lumière directe du soleil. Cela pourrait entraîner une explosion ou un dysfonctionnement du produit.
- 12) Ne pas le charger en contact avec des matériaux facilement inflammables tels que des tapis ou des couvertures.
- 13) Après utilisation, veillez à éteindre l'appareil pour le ranger.
- 14) Si le produit tombe ou subit un choc physique, des dommages peuvent être provoqués à l'intérieur du produit et des dysfonctionnements inattendus peuvent survenir même dans le cadre d'une utilisation normale. Veillez à ne pas infliger de chocs physiques à l'unité principale.

## • Instructions

### Contrôle de la puissance du ventilateur et de la vitesse du vent

- Lorsque le bouton de vitesse est enfoncé, il change dans l'ordre suivant : 1-2-3-4-OFF.
- L'indicateur situé à droite du bouton s'allume lorsque le ventilateur est en marche.

#### Indicateur de vitesse du vent

● ○ ○ ○	1 niveau par clic sur le bouton	1 (Très faible)
● ● ○ ○		2 (Faible)
● ● ● ○		3 (Moyen)
● ● ● ●		4 (Élevé)
○ ○ ○ ○		Éteint

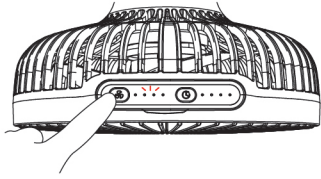

### Réglage de la minuterie

- Après avoir allumé le ventilateur, appuyez sur le bouton de la minuterie pour régler la minuterie sur 1 heure - 2 heures - 3 heures - 4 heures.
- L'indicateur situé à droite du bouton s'allume lorsque le ventilateur est en marche.

#### Indicateur de minuterie

● ○ ○ ○	1 niveau par clic sur le bouton	1 heure
● ● ○ ○		2 heures
● ● ● ○		3 heures
● ● ● ●		4 heures
○ ○ ○ ○		Éteint

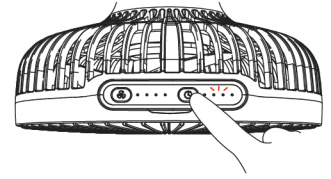

### Chargement

Ouvrez le couvercle en caoutchouc à l'arrière de l'unité principale et connectez le câble USB au port de charge pour lancer la charge. Lors du chargement, l'indicateur de batterie clignote en 4 étapes pour indiquer le niveau de batterie restant. Les 4 indicateurs s'allument lorsque la charge est complète.

Indicateur de batterie	Chargement	Mouvement
● ● ● ●	0-25%	Clignote
● ● ● ○	25-50%	
● ● ● ●	50-75%	
● ● ● ●	75-99%	
● ● ● ●	Entièrement chargée	S'arrête

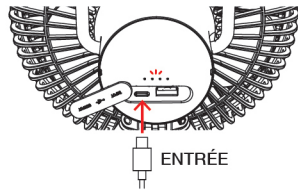

### • Comment séparer et nettoyer la cage de sécurité

Tenez la tête comme indiqué sur la figure de gauche et tournez le côté extérieur de la cage de sécurité avant dans le sens inverse des aiguilles d'une montre pour la séparer.

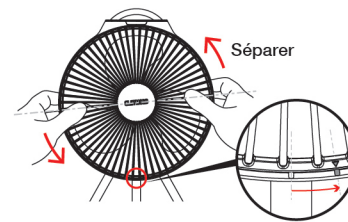

Remplacez la cage de sécurité séparée sur la tête, tournez-la dans le sens des aiguilles d'une montre et lorsqu'elle s'enclenche, elle est fixée. Lorsque la flèche sur le bas et la fente sont alignées, l'appareil est monté correctement.

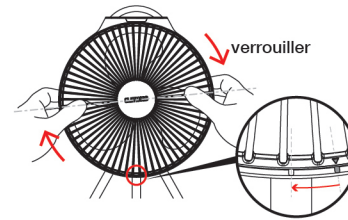

### Vérification du niveau de la batterie

Lorsque le bouton d'alimentation (vitesse du vent) du produit ou de la télécommande est enfoncée alors que le ventilateur est activé, l'indicateur de batterie à l'arrière affiche la batterie restante pendant 30 secondes.

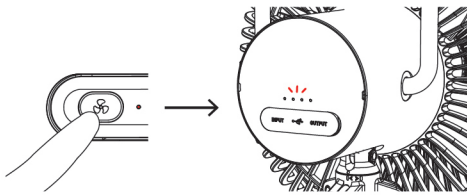

### Fonction de batterie portable (chargement externe par USB)

Le chargement démarre automatiquement si vous branchez le câble de chargement fourni ou tout autre câble de chargement prévu à cet effet (smartphone, tablette, PC, etc.) dans le port de sortie USB du produit. (On: Indicateur de batterie est allumé)

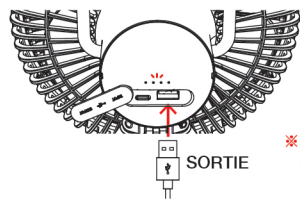

※ Le temps de charge peut varier en fonction de la capacité de la batterie du produit, des appareils externes et de l'environnement externe.

La cage de sécurité peut être lavée à l'eau après la séparation. Après l'avoir lavé, séchez-le bien avant de le remonter sur l'unité principale. Ne pas laver l'unité principale à l'eau. Veuillez l'essuyer avec un tissu humide ou un chiffon sec.

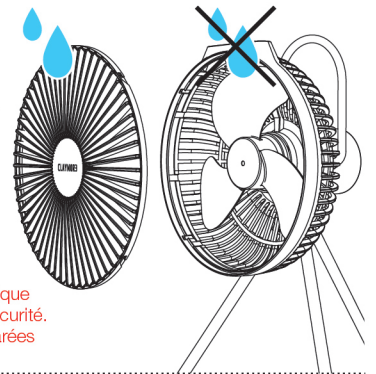

※ Veuillez à couper l'alimentation électrique lorsqu'ue vous séparez la cage de sécurité.  
 ※ Les lames ne peuvent pas être séparées

### Télécommande

Dirigez la télécommande vers la fenêtre de réception de l'unité principale. Un aimant est intégré au dos du produit. Lorsque la télécommande n'est pas utilisée, fixez-la comme indiqué sur la figure.

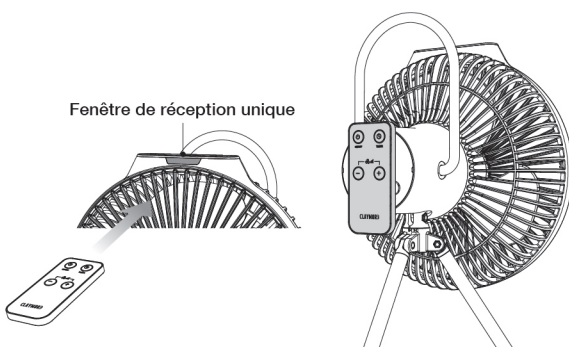

#### Émetteur de signaux

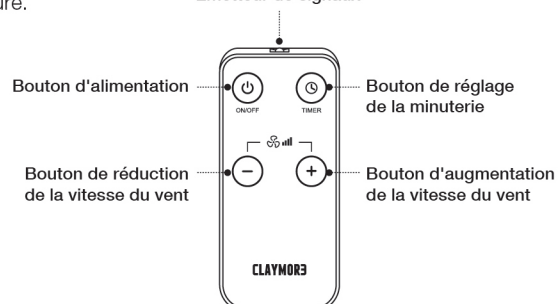

## • Installation

### Trépied

Insérez le support de trépied en suivant la rainure de connexion du trépied et tournez-le vers la droite pour le fixer, comme indiqué dans la figure ci-dessous. Vous pouvez le régler et l'utiliser à la hauteur souhaitée en ajustant l'angle des pieds.

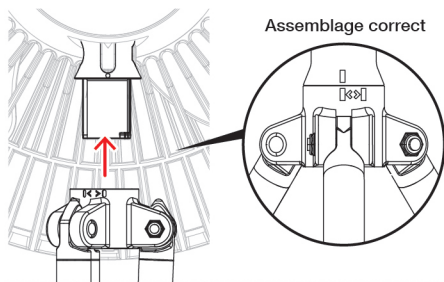

### Douille du trépied

En plus du trépied fourni, il peut être monté sur d'autres trépieds. Compatible avec tous les accessoires dotés de vis de 1/4".

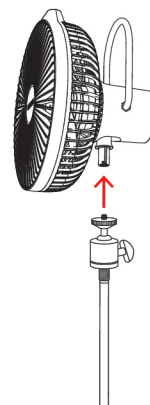

### Régler l'angle

L'angle de la tête peut être réglé jusqu'à 45 degrés. Le réglage de la tête à gauche et à droite n'est pas disponible. Si vous forcez pour régler l'angle, vous risquez d'endommager le produit.

※ Si la partie de réglage de l'angle se détache, utiliser une clé hexagonale pour la serrer.

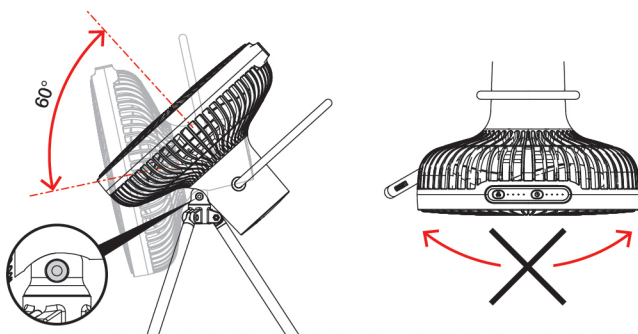

### Poignée, support et crochet

Une poignée située à l'arrière du produit permet de le transporter facilement. Lorsqu'il est utilisé sans trépied, il peut servir de nacelle, et il peut être utilisé à l'envers en y attachant un mousqueton.

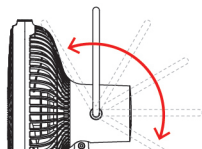

⚠ Lors du réglage de l'angle de la poignée, Attention à ne pas se faire attraper les doigts entre la poignée et le corps.

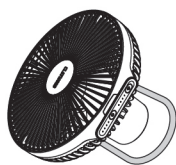
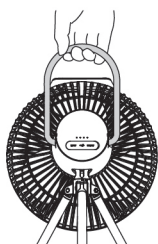

※ Peut être utilisé comme ventilateur de tente ou de bache en camping.

# CLAYMORE3

## Spécifications

Nom du produit	V1040
N° de modèle	CLFN-GL-V1040WG / BK
Durée de fonctionnement	7 - 32 hrs
Temps de charge	5,5 hrs
Batterie	10,400 mAh @3.6V
Puissance	USB-C port (Input): 5V 2A / USB-A port (Output): 5V 1A
Débit d'air maximal	6.4 m/s
Réglage de la vitesse	4 steps
Minuterie	1 - 4 hrs
Dimensions	282 x 252 x 410 mm (11.1 x 9.9 x 16.1 inch)
Poids	910 g (2.01 lbs)

※ La durée de fonctionnement peut varier en fonction de la capacité de la batterie et de l'environnement extérieur.

## Garantie

Article	V1040
N° de modèle	CLFN-GL-V1040WG / BK

1) Claymore ou un centre de service agréé réparera toute défaillance du produit dans des conditions normales de fonctionnement pendant la période de garantie, et ce sans frais. Toutefois, des frais de port ou de manutention peuvent être facturés.  
2) Période de garantie : 1 an

### Service tarifé

1) Dommages causés après la fin de la période de garantie.  
2) Dommages causés par une mauvaise manipulation, un usage abusif ou une utilisation incorrecte de la part de l'utilisateur.  
3) Dommages causés par des réparations ou démontages personnels ou arbitraires dans des centres de services non autorisés.  
4) Dommages dus à un défaut d'alimentation électrique ou de câble.  
5) Dommages causés par une catastrophe naturelle.

## CLAYMORE3

### Headquarter

Prism Inc.  
221, Pyeongcheon-ro, Bupyeong-gu, Incheon 21314, Republic of Korea

### R&D Center

Prism Inc.  
20, Magokjungang 8-ro 1-gil, Gangseo-gu, Seoul 07795, Republic of Korea

### Claymore USA Inc.

2552 Walnut Ave. Suite 145, Tustin, CA 92780, USA  
info@claymoreoutdoor.com · www.claymoreoutdoor.com



Origin : Designed by Prism in Korea / Made in China

# CLAYMORE

V1040

● WARM GRAY ● BLACK

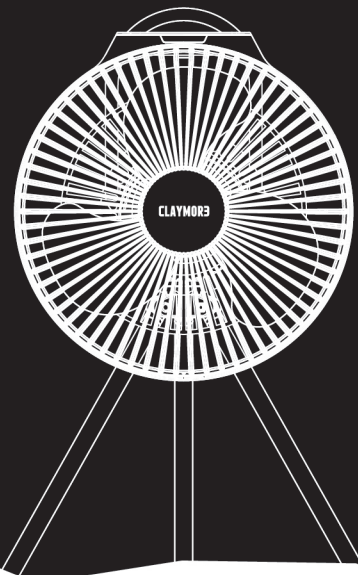

## • 各部分名称

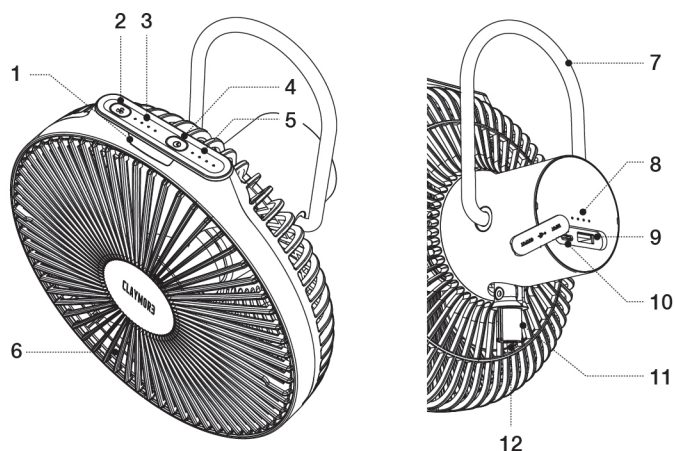

No.	Name
1	遥控器信号接收部
2	电风扇电源/风速调整键
3	风速显示灯
4	定时器设置键
5	定时器显示灯
6	正面安全网
7	把手架子
8	电池余量显示灯
9	USB OUT 接口 (充电宝用)
10	电源 IN 接口 (充电灯充电用)
11	三脚架连接部
12	三脚架插口 (1/4英寸)

## • 包装组成

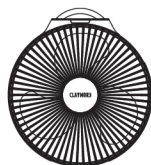

电风扇主机



三脚架



收纳袋



遥控器

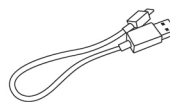

USB 充电线  
(USB Type-C)

※ 部份产品零件可能与内容不同。

## ⚠ 注意事项

- 1) 首次使用或长期保管时，请将电池充满电。
- 2) 长时间连续运转时产生的过热可能会引发产品故障及火灾等安全事故。  
连续使用3~4小时后，请暂时停止运转。
- 3) 请注意避免将异物或手指放入正在运转的电风扇内部。（请注意头发被卷入。）
- 4) 请远离婴幼儿可能接触到的地方。（10岁以下儿童要在大人监护下使用。）
- 5) 严禁随意拆解、改造、修理。
- 6) 请注意潮湿环境（浴室等）或浸水，如接触到水，就停止使用。
- 7) 充电时，如温度变高、外观变形，请停止使用，与客服中心咨询。
- 8) 不要在火器或取暖设备等高温周围使用。可能引起爆炸或起火。
- 9) 调整角度时，请不要用力弯曲，可能导致产品受损。
- 10) 超过使用温度范围（-10°C~40°C）的条件下禁止使用。
- 11) 不要在阳光直射的车内保管或使用。可能引发爆炸或故障。
- 12) 不要在地毯或被褥等易燃材料上面充电。
- 13) 使用后保管之前要关闭电源。
- 14) 产品主机摔到地上或受到冲击，产品内部将积累损坏，日常使用中也可能发生意外故障。要避免充电灯主机受冲击。

## · 产品操作方法

### 电风扇电源及风速调整

按一下风速键，就能按1级-2级-3级-4级-OFF顺序运行。  
打开电风扇时，按钮右侧显示灯亮起。

#### 风速显示灯

● ○ ○ ○	键1次	1级(超微风)
● ● ○ ○	键2次	2级(微风)
● ● ● ○	键3次	3级(弱风)
● ● ● ●	键4次	4级(强风)
○ ○ ○ ○	键5次	停止

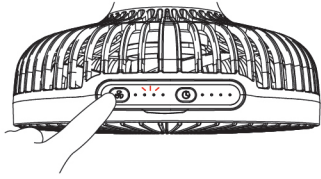

### 定时器设置

打开电风扇后，按下定时器按钮，就能设置1小时-2小时-3小时-4小时定时器。  
启动定时器时，按钮右侧指示灯会亮起。

#### 定时器显示灯

● ○ ○ ○	键1次	1小时
● ● ○ ○	键2次	2小时
● ● ● ○	键3次	3小时
● ● ● ●	键4次	4小时
○ ○ ○ ○	键5次	停止

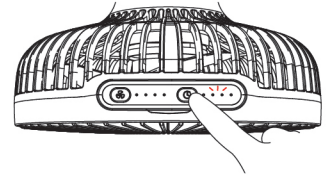

### 产品充电

打开主机后侧橡胶盖后，在充电接口连接USB C充电线就会开始充电。  
产品充电中电池余量显示灯会闪，以四阶段显示充电量。显示灯不再闪，全部亮起，就表示充电结束。

电池余量显示灯	充电量	动作
● ○ ○ ○	0~25%	光闪
● ● ○ ○	25~50%	
● ● ● ○	50~75%	
● ● ● ●	75~99%	
● ● ● ●	满电时	停止

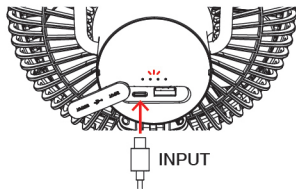

### · 安全网拆卸及清洁方法

如图所示，握住头部，向逆时针方向转动拆卸正面安全网外侧部分。

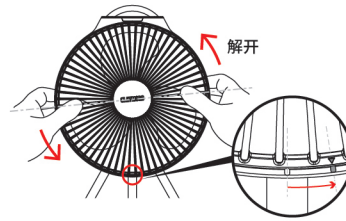

将拆卸的安全网插入头部后，向顺时针方向转动，就会发出“咔嗒”并固定住。

如果下端箭头和凹槽保持直线状态，就是正确安装的状态。

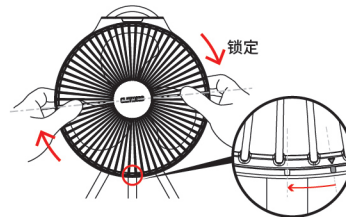

### 电池余量检查

按下电风扇电源(风速)键或遥控器的电源键，就在主机后侧显示灯显示电池余量30秒。

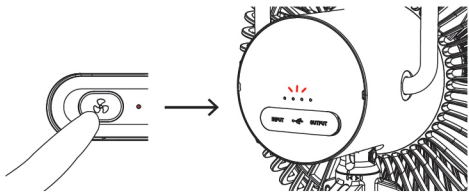

### 充电宝功能(可充外部USB接口设备)

将提供的充电线或USB设备(智能手机、平板电脑等)的充电线连接USB Out接口，就会开始自动充电。  
(充电中：电池余量显示灯会打开)

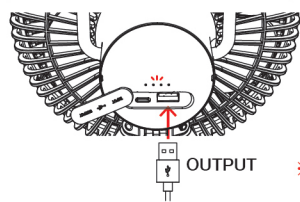

※ 根据产品及外部设备的电池容量及外部环境，充电时间可能不同。

安全网拆卸后，可以水洗。  
清洗后，请晾干水分后安装于主机。  
主机不能水洗。  
请用湿巾或干布擦拭干净。

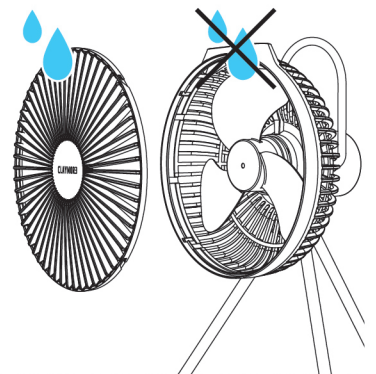

※ 请务必关闭电源后拆卸安全网。  
※ 扇片不能分离。

### 使用遥控器

请将遥控器的发送信号部对准主机的遥控器信号接收部。  
主机背面内置磁铁，如右图所示附着遥控器。

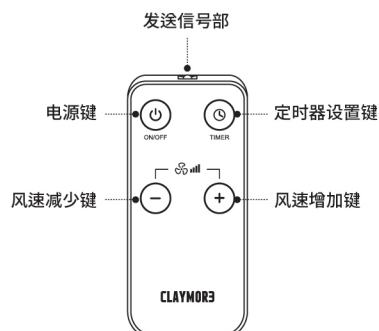
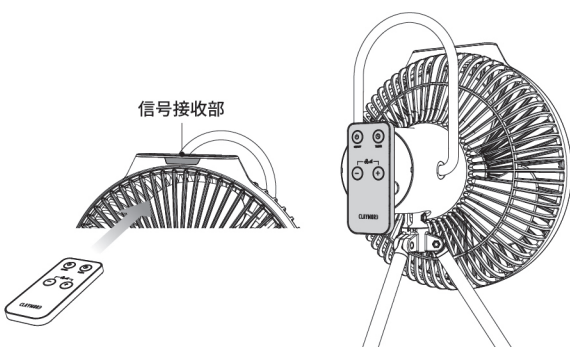

## • 产品使用方法

### 连接三脚架

如下图所示，对准三脚架连接槽插入三脚架支架后向右转动并固定。可调节脚部角度，使其达到所需高度。

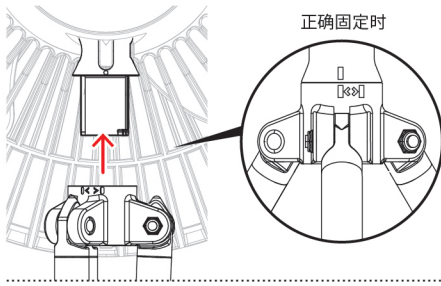

### 使用三脚架插口时

除了提供的三脚架以外，可以安装其他三脚架。可与使用1/4英寸螺丝的所有配件互换。

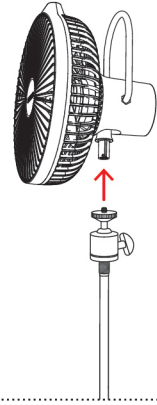

### 上下角度调整

头部角度最大可调节至45度，可将风向调至所需方向。头部不可左右旋转。请注意不要过度调整角度，可能会引发产品受损。

※ 角度调节部分松动时，使用六角扳手拧紧即可。

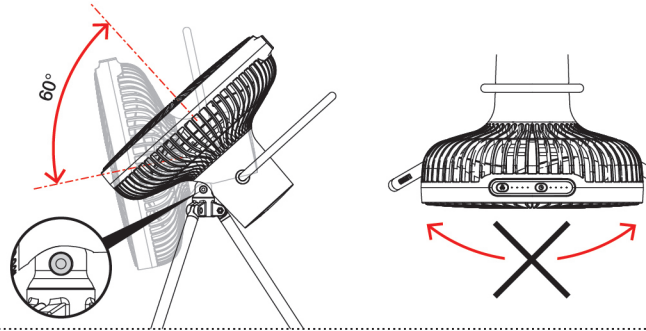

### 把手 & 支架 & 挂钩

产品后侧有把手，便于移动。可连接钩环悬挂使用。

无三脚架而单独使用时，可用作支架，可连接钩环将其倒挂使用。

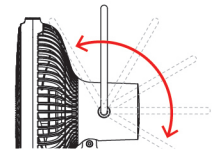

⚠ 调整方向盘角度时，请注意不要让手指夹在主体之间。



※ 露营时，可用作帐篷或防水布风扇。

# CLAYMORE3

## 产品规格

产品名	V1040
型号	CLFN-GL-V1040WG / BK
续航时间	7 - 32 hrs
充电时间	5.5 hrs
电池	10,400 mAh @3.6V
电源	USB-C port (Input): 5V 2A / USB-A port (Output): 5V 1A
最大风量	6.4 m/s
速度设定	4 steps
定时器	1 - 4 hrs
尺寸	282 x 252 x 410 mm (11.1 x 9.9 x 16.1 inch)
重量	910 g (2.01 lbs)

※ 根据产品及外部设备的电池容量及外部环境，充电时间和使用时间可能不同。

## 保修卡

Item	V1040
Model No.	CLFN-GL-V1040WG / BK

- 1) 质保期内经正常使用发生的性能缺陷，我们将提供免费维修，无法维修支持以旧换新。
- 2) 保修期: 1年

### 有偿维修

- 1) 保修期过后发生的性能问题或故障。
- 2) 顾客故意损坏或因顾客失误发生的故障。
- 3) 在我公司售后中心以外地方维修或改造而发生的问题。
- 4) 因使用电源异常或连接件质量问题发生的故障。
- 5) 自然灾害导致的产品缺陷或质量问题。

## CLAYMORE3

### Headquarter

Prism Inc.  
221, Pyeongcheon-ro, Bupyeong-gu, Incheon 21314, Republic of Korea

### R&D Center

Prism Inc.  
20, Magokjungang 8-ro 1-gil, Gangseo-gu, Seoul 07795, Republic of Korea

### Claymore USA Inc.

2552 Walnut Ave. Suite 145, Tustin, CA 92780, USA  
info@claymoreoutdoor.com · www.claymoreoutdoor.com



Origin : Designed by Prism in Korea / Made in China

# CLAYMORE3

V1040

● WARM GRAY ○ BLACK

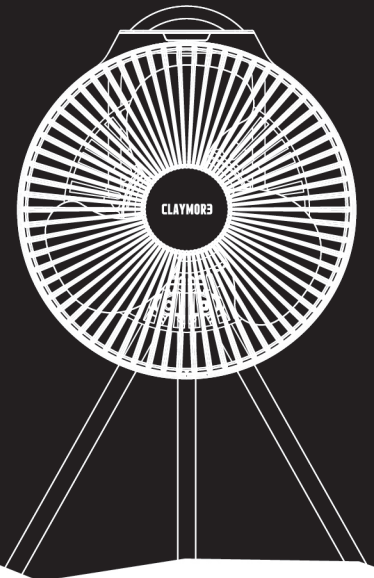

## • 각 부의 명칭

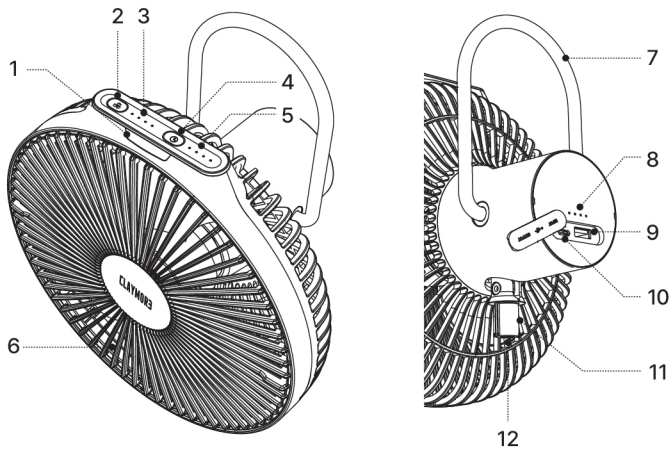

No.	Name
1	리모컨 수신부
2	선풍기 전원/풍속조절 버튼
3	풍속 표시등
4	타이머 설정 버튼
5	타이머 표시등
6	전면 안전망
7	핸들와이어
8	배터리 잔량 표시등
9	USB OUT 포트 (파워뱅크용)
10	전원 IN 포트 (본체 충전용)
11	삼각대 스탠드 연결부
12	삼각대 소켓 (1/4인치)

## • 구성품

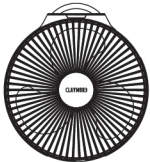

선풍기 본체



삼각대 스탠드



케이스



리모컨

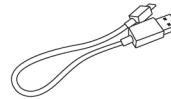

USB 충전케이블  
(USB Type-C)

\* 일부 제품의 구성품은 내용과 다를 수 있습니다.

## ⚠ 주의 사항

- 1) 처음 사용하시거나 장시간 사용하지 않을 때는 배터리를 완충시켜 놓으십시오.
- 2) 장시간 연속하여 작동시 발생하는 과열은 제품 고장 및 화재 등의 안전사고의 원인이 될 수 있습니다.  
3~4시간 정도 연속 사용 후 잠깐 작동을 정지해 주십시오.
- 3) 동작중인 선풍기 내부에 이물질이나 손가락을 넣지 않도록 주의하십시오. (머리카락 끼임에 주의하세요.)
- 4) 유아의 손에 닿지 않게 주의하십시오. (10세 이하의 유아의 경우 보호자의 감독하에 사용하십시오.)
- 5) 임의로 분해하거나 개조, 수리를 금합니다.
- 6) 습한 환경(예: 욕실)이나 침수에 주의하시고 물과 접촉시 사용을 중지하십시오.
- 7) 충전시 온도가 높아지거나 외관변형이 생기면 사용을 중단하고 고객센터로 연락을 주십시오.
- 8) 화기 또는 난방기구 등 고온 주변에서는 사용을 금하여 주십시오. 폭발 및 발화의 원인이 될 수 있습니다.
- 9) 각도 조절시 무리하게 꺾지 말아 주십시오. 제품 손상의 원인이 될 수 있습니다.
- 10) 사용 온도(-10°C~40°C)의 범위를 넘는 조건에서는 사용을 금하여 주십시오.
- 11) 직사광선에 노출된 차량 안에서 보관 및 사용하지 말아 주십시오. 폭발 및 고장의 원인이 될 수 있습니다.
- 12) 카펫이나 이불 등 쉽게 타는 소재 위에서 충전하지 마십시오.
- 13) 사용 후에는 반드시 전원을 끄고 보관하여 주십시오.
- 14) 제품 본체가 낙하 또는 충격을 받으면 제품 내부에 손상이 축적되어 통상적인 사용에도 예상치 못한 고장이 발생할 수 있습니다.  
본체에 충격이 가해지지 않도록 주의하여 주십시오.

• 제품 조작 방법

선풍기 전원 및 풍속 조절

풍속 버튼을 누르면 1-2-3-4단-OFF 순서로 작동합니다.  
선풍기 작동시 버튼 우측 표시등이 켜집니다.

풍속 표시등

● ○ ○ ○	버튼 1회	1단(초미풍)
● ● ○ ○	버튼 2회	2단(미풍)
● ● ● ○	버튼 3회	3단(약풍)
● ● ● ●	버튼 4회	4단(강풍)
○ ○ ○ ○	버튼 5회	동작 꺼짐

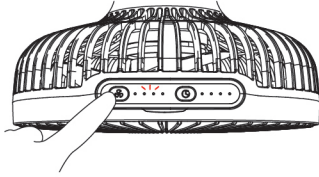

타이머 설정

선풍기 동작 후, 타이머 버튼을 누르면  
1-2-3-4시간 타이머를 설정할 수 있습니다.  
타이머 작동시 버튼 우측 표시등이 켜집니다.

타이머 표시등

● ○ ○ ○	버튼 1회	1시간
● ● ○ ○	버튼 2회	2시간
● ● ● ○	버튼 3회	3시간
● ● ● ●	버튼 4회	4시간
○ ○ ○ ○	버튼 5회	동작 꺼짐

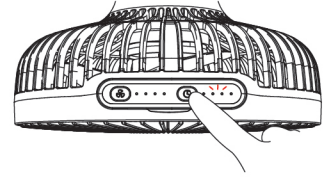

제품의 충전

본체 뒤쪽에 고무 커버를 열고 USB-C 타입 충전케이블을  
충전 포트에 연결하면 충전이 시작됩니다.  
제품 충전시에는 배터리 잔량 표시등이 깜빡이며 4단계로  
충전량을 표시합니다. 표시등이 깜빡이지 않고 모두 켜진  
상태가 되면 충전이 완료되었음을 나타냅니다.

배터리 잔량 표시등	충전량	동작
● ○ ○ ○	0-25%	깜빡임
● ● ○ ○	25-50%	
● ● ● ○	50-75%	
● ● ● ●	75-99%	
● ● ● ●	완충시	멈춤

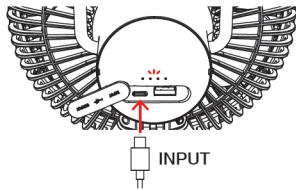

배터리 잔량체크

선풍기 전원(풍속) 버튼 또는 리모컨의 전원 버튼을 누르면  
본체 뒤쪽 표시등에 배터리 잔량이 30초간 표시됩니다.

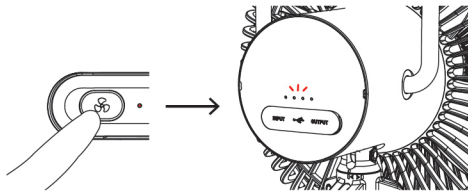

파워뱅크 기능 (외부 USB 기기 충전)

제공된 충전케이블 또는 USB 기기 (스마트폰, 태블릿 PC 등)에서 제공하는  
충전케이블을 제품의 USB Out 포트에 끼우면  
자동으로 충전이 시작됩니다.  
(충전중: 배터리 잔량표시등이 켜짐)

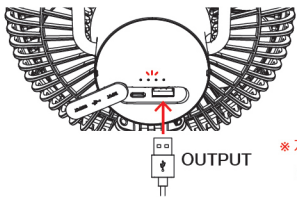

\* 제품 및 외부 기기의 배터리 용량 및 외부 환경에 따라  
충전 시간이 달라질 수 있습니다.

안전망 분리 및 청소 방법

그림과 같이 헤드를 잡고  
전면 안전망의 바깥쪽 부분을  
시계반대방향으로 회전시켜 분리합니다.

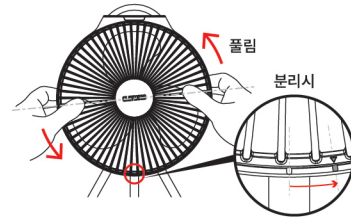

분리한 안전망의 헤드에 끼운 후 시계방향으로 회전시키면  
딸깍 소리와 함께 고정됩니다.  
하단의 화살표와 홈이 일치선을 유지한 상태가  
올바르게 장착된 상태입니다.

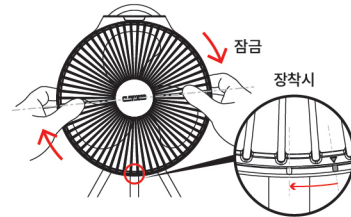

안전망은 분리 후 물세척이 가능합니다.  
세척 후 잘 건조시킨 후 본체에 장착해  
주시기 바랍니다.  
본체는 물세척이 불가능합니다.  
물티슈나 마른 천으로  
잘 닦아주시기 바랍니다.

- \* 반드시 전원을 끄고  
안전망을 분리하시기 바랍니다.
- \* 날개는 분리되지 않습니다.

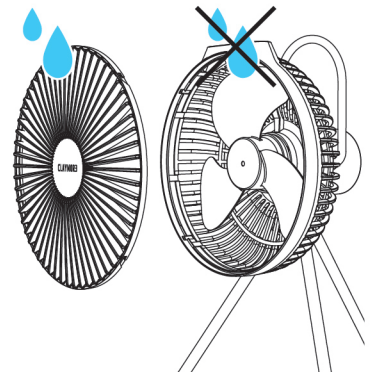

리모컨 사용하기

리모컨의 송신부를 본체의 리모컨 수신부를 향해 사용하시기 바랍니다.  
본체 뒷면에 자석이 내장되어 있어 리모컨을 우측 그림과 같이 부착하여 사용 가능합니다.

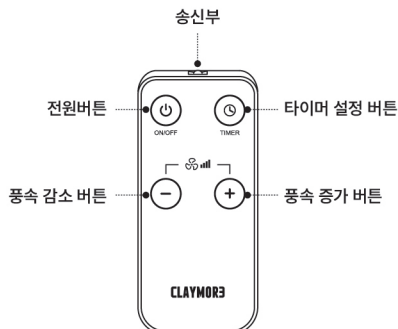
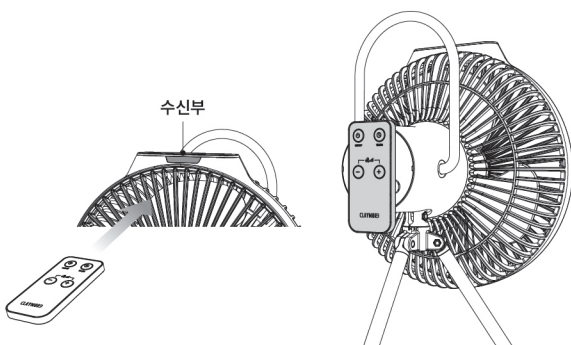

## • 제품 사용 방법

### 삼각대 스탠드 결합하기

삼각대 연결부 홈에 맞춰 삼각대 스탠드를 끼운 후, 오른쪽으로 돌려 아래그림과 같이 고정시킵니다. 다리 각도를 조절하여 원하는 높이로 사용할 수 있습니다.

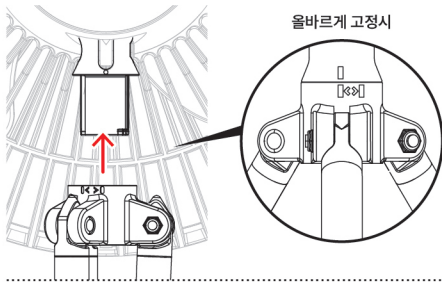

### 삼각대 소켓 사용시

제공된 삼각대 외에 다른 삼각대에도 장착이 가능합니다. 1/4인치 나사를 사용하는 모든 악세사리와 호환이 가능합니다.

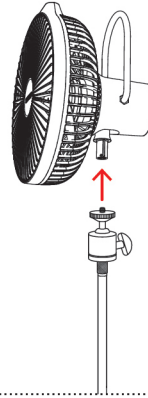

### 상·하 각도 조절

헤드의 각도를 최대 60도 각도로 조절 가능하며 원하는 방향으로 바람의 방향을 조절할 수 있습니다. 헤드의 좌우 회전은 불가능합니다. 무리하게 각도를 조절할 경우 제품 손상의 위험이 있으므로 주의하시기 바랍니다.

※ 각도 조절부가 느슨해질 경우

육각렌치를 사용하여 조여주시면 됩니다.

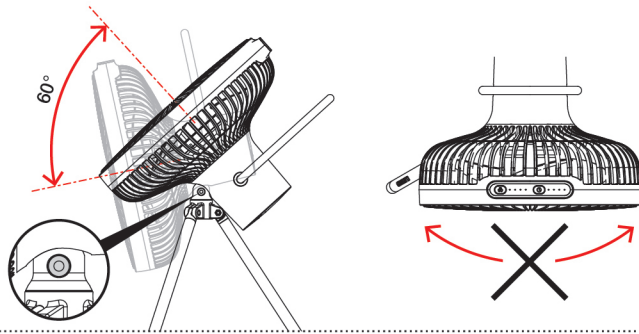

### 손잡이 & 거치대 & 고리

제품 뒤쪽에 손잡이가 있어 이동시 편리합니다. 삼각대 없이 분체 단독 사용시 거치대로 활용 가능하고 카라비너를 연결하여 거꾸로 매달아 사용가능합니다.

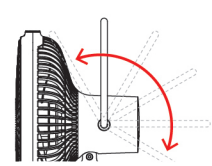

⚠ 핸들 각도 조절시 핸들과 몸체 사이에 손가락이 끼지 않도록 주의하십시오.

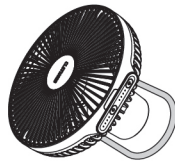

※ 캠핑시 텐트 또는 타프팬으로 사용할 수 있습니다.

# CLAYMOR3

## 제품 사양

Product Name	V1040
Model No.	CLFN-GL-V1040WG / BK
Run Time	7 - 32 hrs
Charging Time	5.5 hrs
Battery	10,400 mAh @3.6V
Power	USB-C port (Input): 5V 2A / USB-A port (Output): 5V 1A
Max Airflow	6.4 m/s
Speed Setting	4 steps
Timer	1 - 4 hrs
Dimensions	282 x 252 x 410 mm (11.1 x 9.9 x 16.1 inch)
Weight	910 g (2.01 lbs)

※ 제품 및 외부 기기의 배터리 용량 및 외부 환경에 따라 충전시간과 사용시간이 달라질 수 있습니다.

## 품질 보증서

Item	V1040
Model No.	CLFN-V1040WG / BK

- 1) 품질보증 기간 내에 정상적인 사용으로 발생한 기능상의 하자에 대해서는 무상으로 수리에 드러거나 수리가 불가할 경우 새 제품으로 교환해 드립니다.
- 2) 품질 보증기간: 1년

### 유상 서비스

- 1) 품질보증 기간이 경과한 후 발생한 성능 불량 및 고장
- 2) 소비자의 고의 및 과실로 인하여 발생한 고장
- 3) 당사의 서비스 센터가 아닌 곳에서 수리 또는 개조하여 발생한 불량
- 4) 사용 전원의 이상이나 접속기기의 불량으로 인한 고장
- 5) 전채지면에 의한 제품의 결함 또는 불량

## CLAYMOR3

### Headquarter

#### Prism Inc.

221, Pyeongcheon-ro, Bupyeong-gu, Incheon 21314, Republic of Korea

### R&D Center

#### Prism Inc.

20, Magokjungang 8-ro 1-gil, Gangseo-gu, Seoul 07795, Republic of Korea

### Claymore USA Inc.

2552 Walnut Ave. Suite 145, Tustin, CA 92780, USA  
info@claymoreoutdoor.com · www.claymoreoutdoor.com



Origin : Designed by Prism in Korea / Made in China